

Tecnologías Ethernet

Ethernet:

Es una tecnología LAN de banda base creada por Xerox en los 70s.

Acceso al medio a través “carrier sense multiple access collision detect (CSMA/CD)”

Todavía vigente por su simplicidad y bajo costo.

Múltiple soporte de medios físicos

Escalable y flexible, la misma especificación se extendió a:

- Ethernet and IEEE 802.3—Especificación LAN que opera a 10 Mbps sobre cable coaxil, UTP y Fibra.
- 100-Mbps Ethernet—Especificación simple de LAN, también conocida como Fast Ethernet, que opera a 100 Mbps sobre cable UTP y Fibra.
- 1000-Mbps Ethernet—Especificación simple de LAN, también conocida como Gigabit Ethernet, que opera a 1000 Mbps (1 Gbps) sobre cable UTP y Fibra.

Ethernet

Formato de trama



- Preamble:** Secuencia de bits en 1 y 0 utilizado para sincronismo
- SFD:** Start of Frame Delimiter, secuencia de bits en 1 y 0, últimos 2 bits en 1.
- Destination MAC:** Dirección física destino
- Source MAC:** Dirección física origen
- Length/Type:** < 1500 => longitud del campo DATA
> 1536 => tipo de Datos a transmitir
- FCS:** Suma de comprobación de errores (CRC calculado sobre toda la trama)

Tecnologías Ethernet

Encapsulamiento

Destination MAC address (6 bytes)	Source MAC address (6 bytes)	Length (2 bytes)	Data (46 to 1500 bytes)	FCS (4 bytes)
-------------------------------------------	--------------------------------------	-----------------------	------------------------------	--------------------

IEEE 802.3

Destination MAC address (6 bytes)	Source MAC address (6 bytes)	Length (2 bytes)	DSAP	SSAP	Control	Data (46 to 1500 bytes)	FCS (4 bytes)
-------------------------------------------	--------------------------------------	-----------------------	------	------	---------	------------------------------	--------------------

IEEE 802.3 LLC 802.2

Destination MAC address (6 bytes)	Source MAC address (6 bytes)	Length (2 bytes)	DSAP	SSAP	Control	OUI	EtherType (2 bytes)	Data (46 to 1500 bytes)	FCS (4 bytes)
-------------------------------------------	--------------------------------------	-----------------------	------	------	---------	-----	--------------------------	------------------------------	--------------------

IEEE 802.3 SNAP (Sub-Network Access Protocol)

Destination MAC address (6 bytes)	Source MAC address (6 bytes)	EtherType (2 bytes)	Data (46 to 1500 bytes)	FCS (4 bytes)
-------------------------------------------	--------------------------------------	--------------------------	------------------------------	--------------------

Ethernet II

Redes de Datos – Ing. Marcelo Utard / Ing. Pablo Ronco

Tecnologías Ethernet

Especificaciones de capa física 10 Mbps

	10Base2	10Base5	10BaseT	10BaseFL
Data Rate [Mbps]	10	10	10	10
Tipo de Señalización	Banda Base	Banda Base	Banda Base	Banda Base
Tamaño máximo de Segmento [mts]	185	500	100	2000
Medio Físico	50 ohm coaxial – thin	50 ohm coaxial – thick	Unshielded twisted- pair	Fibra óptica
Topología	BUS	BUS	Estrella	Punto a Punto

Tecnologías Ethernet

Acceso al Medio

CSMA/CD:

- Detección de colisiones
- Algoritmo de Back-off
- Longitud mínima de trama
- Extensión máxima de segmento

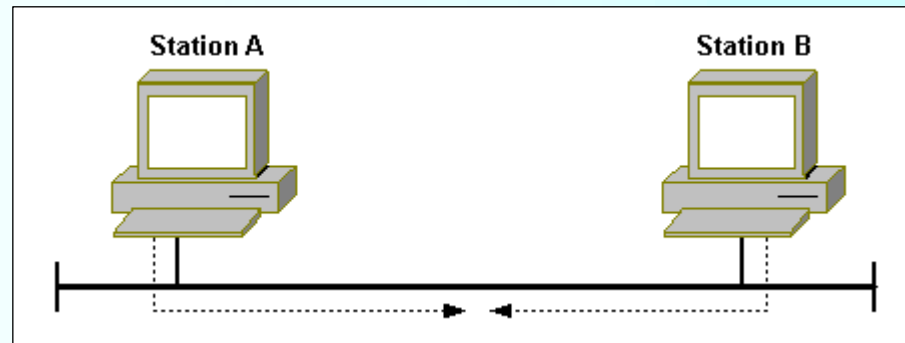

Tecnologías Ethernet

FastEthernet 100Mbps

IEEE -> 100BaseT

UTP, STP

MAC Compatible con IEEE 802.3

Estandar IEEE 802.3u

HP-> 100VG-AnyLAN

100MBps para Ethernet y TokenRing

Aplicaciones sensibles al retardo

Estandar IEEE 802.12



Tecnologías Ethernet

100BaseT

- Reducción de la longitud máxima de red (205mts)
- Autonegociación
- Dos señalizaciones

100BaseX

100BaseTX: UTP Categoría 5 (2 Pares)

100BaseFX: Fibra

4T+

100BaseT4: UTP Categoría 3,4,5 (4 Pares)



Tecnologías Ethernet

Ethernet 1000Mbps (Giga)

- Mix de dos tecnologías: Ethernet y ANSI X3T11
- Mantiene el formato de trama de 802.3
- CSMA/CD para Half-Duplex
- Carrier extension (Aumento del tamaño de trama)
- Variados medios de transmisión
 - Long-wave, 1000BaseLX
 - Short-wave, 1000BaseSX
 - Cobre 150 ohm, 1000BaseCX
 - UTP, 1000BaseT (IEEE 802.3ab)

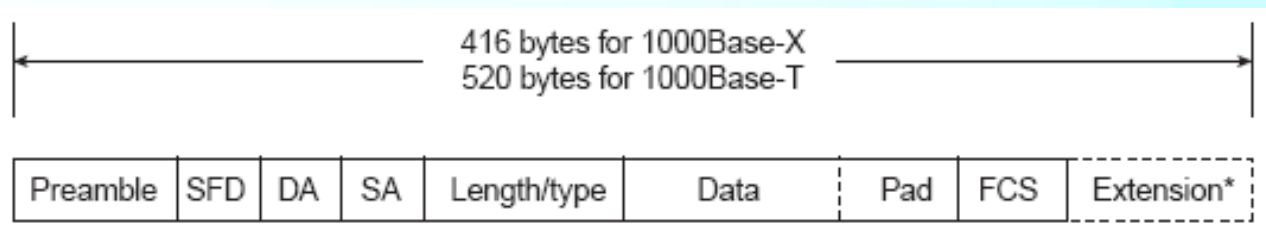

Tecnologías Ethernet

GBICs

- Dispositivo que adapta a los distintos medios físicos

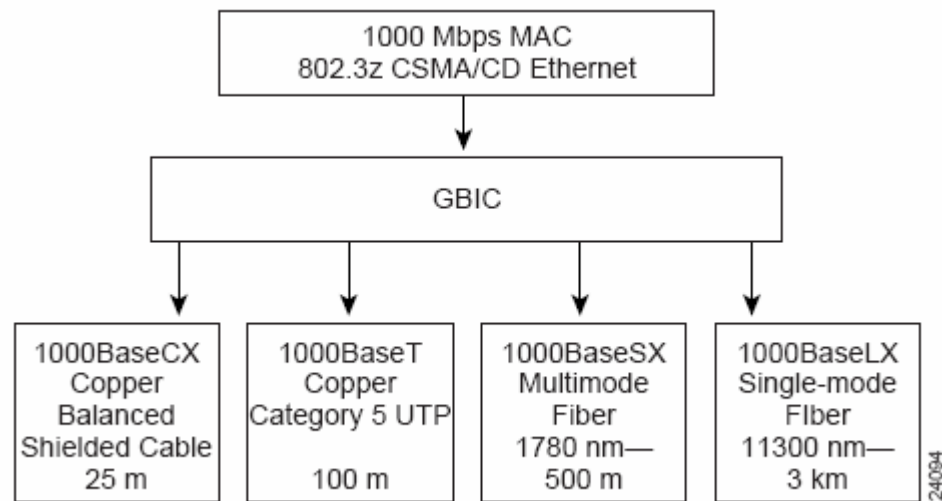

Tecnologías Ethernet

Comparaciones

- Extensión de red / Tamaño mínimo de trama

Parameter	10 Mbps	100 Mbps	1000 Mbps
Minimum frame size	64 bytes	64 bytes	520 bytes ¹ (with extension field added)
Maximum collision diameter, DTE to DTE	100 meters UTP	100 meters UTP 412 meters fiber	100 meters UTP 316 meters fiber
Maximum collision diameter with repeaters	2500 meters	205 meters	200 meters
Maximum number of repeaters in network path	5	2	1



Tecnologías Ethernet

10 Gbit

10 Gigabit Ethernet o **10GbE** or **10 GigE**: standard fue publicado in 2002 as IEEE Std 802.3ae-2002

10 Gigabit Ethernet no soporta comunicaciones “half duplex” (No implementa CSMA/CD).

- Preserva la especificación de trama Ethernet 802.
- Soporta full-duplex solamente
- Soporta topología Estrella LANs usando point-to-point
- Especifica Interfaz “media-independent”
- Soporta IEEE 802.3ad “link aggregation”

LAN Switching

Fundamentos del Bridging y Switching

Dispositivos de comunicación de datos que operan en la capa 2.

Decisiones en función de las direcciones MAC

Translational, transparent y source-route bridging

Local bridges y Remote bridges

Conceptos: framing, buffering & queuing, learning, filtering, flooding, error control.



LAN Switching

Repeating, Switching y Routing

	Store & Forward	Adapta != Bit Rate	Filtrado	No match	Efectos		Topología (loops o links redundantes)
					Separa dominios de Colisión	Separa dominios de Broadcast	
Hub	No	No	No	-----	No	No	No
Lan Switch	Si	Si	x MAC Address	Flooding	Si	No	No
Router	Si	Si	x IP Address	Dropping	Si	Si	Si

LAN Switching

Spanning Tree Protocol (IEEE 802.1D)

Definiciones

Bridge ID

Root Bridge

Designated

Bridge

Root Port

Designated Port

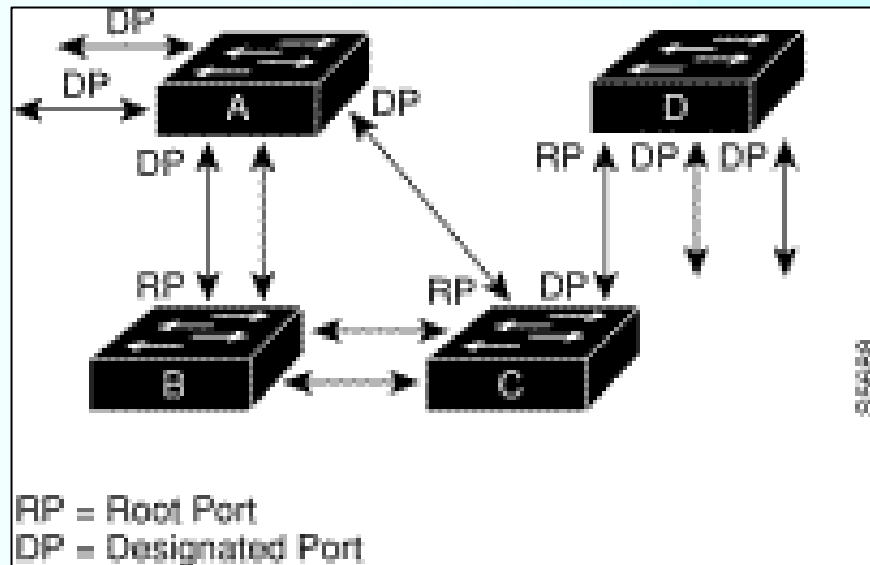

LAN Switching

Spanning Tree Protocol (IEEE 802.1D)

Funcionamiento

Blocking, Listening,
Learning, Forwarding,
Disabled

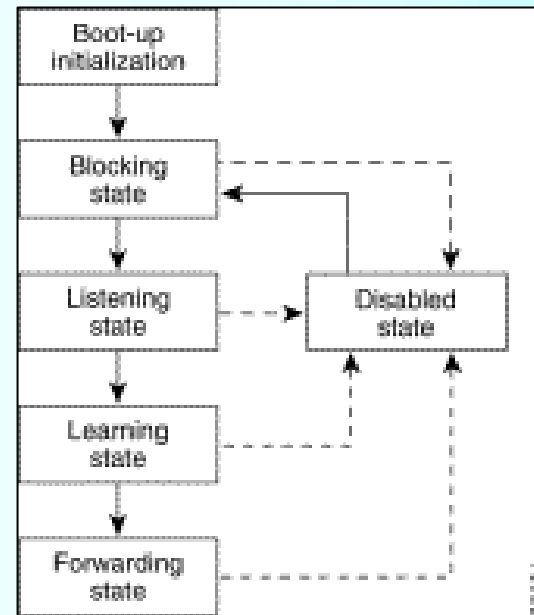

LAN Switching

VLANs

Definición

Segmentación lógica de una LAN según la aplicación, grupo de trabajo u algún otro criterio.

Dinámicas, Estáticas.

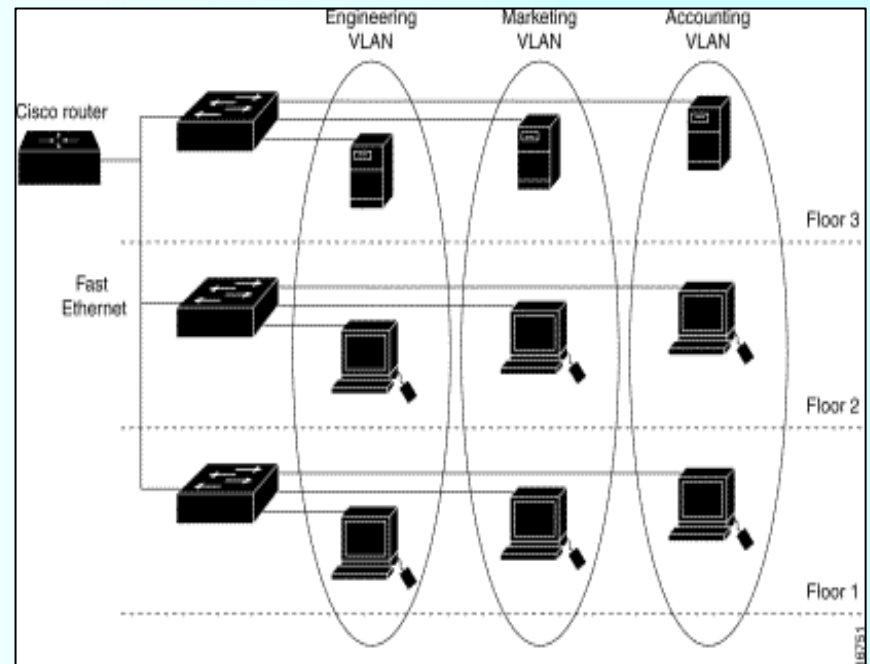

LAN Switching

VLANs

¿Para qué?

Seguridad.

Performance.

Escalabilidad.

Agregados, cambios
y mudanzas.

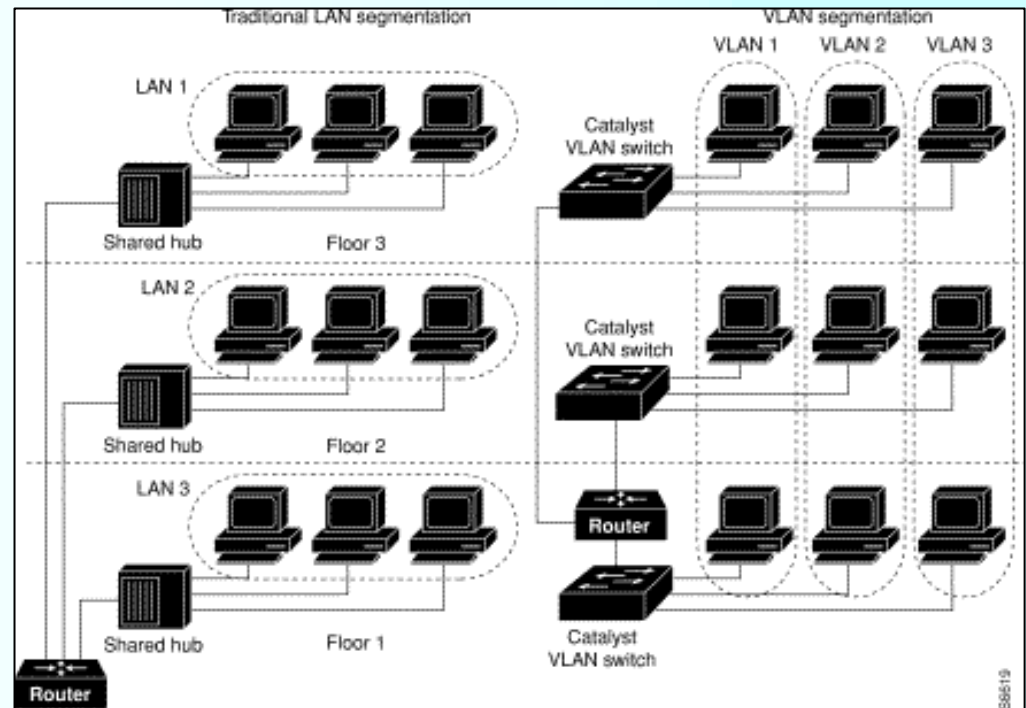

LAN Switching

Trunking, Tagging

¿Para qué?

Múltiples Up-Links en un Trunk-Link.

Etiquetado de tramas (IEEE 802.3ac)



LAN Switching

VTP (Virtual Trunking Protocol)

VTP Domain.

VTP Mode.

Client, Server.

Transparent.

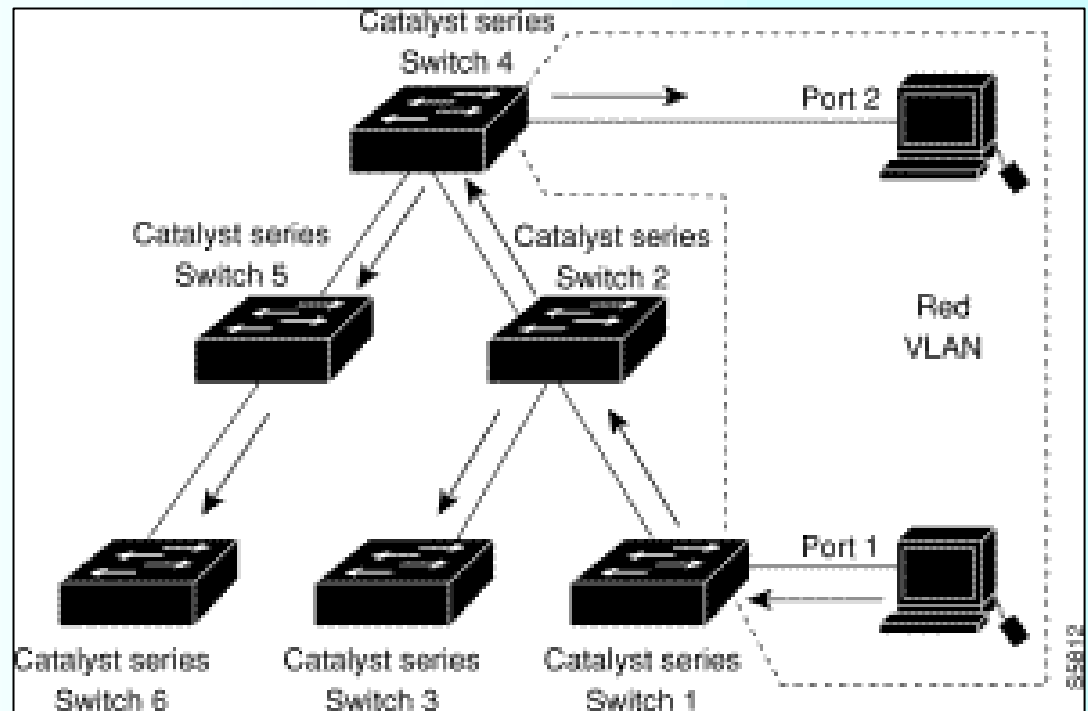

LAN Switching

Evaluación de LAN Switches

Latencia, Throughput y Backplane

Cantidad y tipo de Interfaces

VLANs: Cantidad y modos de asignación.

Capacidad de ruteo.

Gestión.

Features adicionales

